

GUÍA DE INSTALACIÓN

PANELES JAPONESES

ELEMENTOS DE INSTALACIÓN

ELEMENTOS QUE HABRÁS RECIBIDO



HERRAMIENTAS QUE NECESITAS



INSTALACIÓN A TECHO

01. PREPARAR LOS SOPORTES

SEPARAR LOS SOPORTES DEL RIEL

Los soportes se envían anclados al riel. Giramos la pestaña para soltarlos.

Al girar la pestaña, se suelta el soporte del riel.

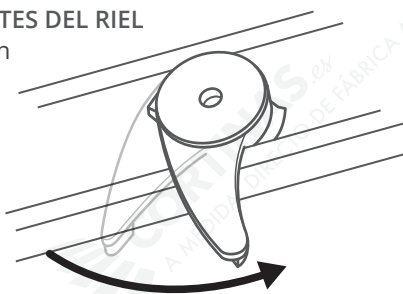

02. MARCAR LOS AGUJEROS

Colocaremos los soportes a 10cm de los extremos y, si tenemos más de dos, repartiremos el resto equitativamente a lo largo del riel.

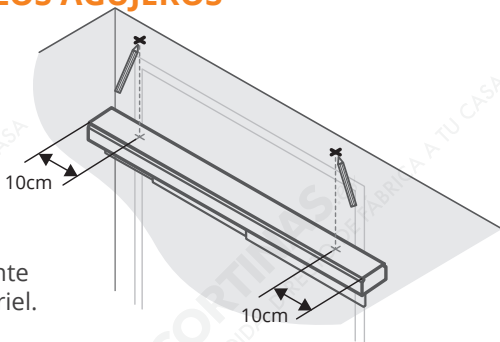

03. COLOCAR LOS SOPORTES

HACER LOS AGUJEROS

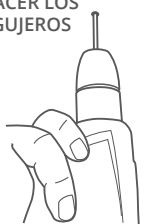

COLOCAR LOS TACOS

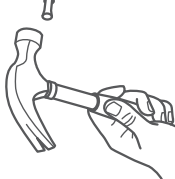

FIJAR LOS SOPORTES



INSTALACIÓN A PARED

01. PREPARAR LOS SOPORTES

FIJAR EL SOPORTE A LA ESCUADRA

Los soportes se envían anclados al riel. Giramos la pestaña para soltarlos y los fijamos a las escuadras.

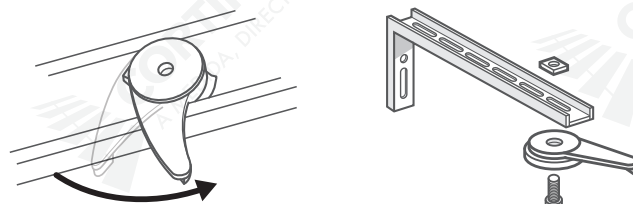

02. MARCAR LOS AGUJEROS

Colocaremos los soportes a 10cm de los extremos y, si tenemos más de dos, repartiremos el resto equitativamente a lo largo del riel.

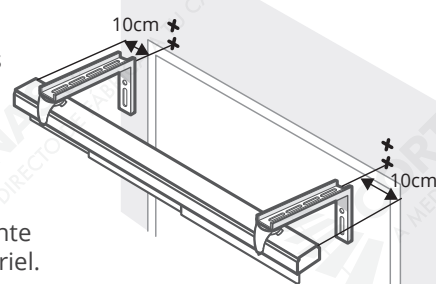

03. COLOCAR LOS SOPORTES

HACER LOS AGUJEROS

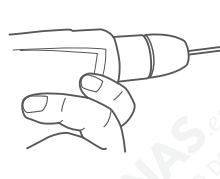

COLOCAR LOS TACOS

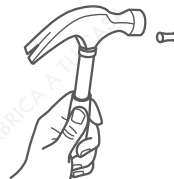

FIJAR LOS SOPORTES

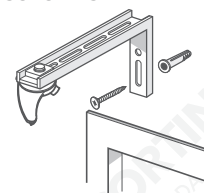

04. FIJAR EL MECANISMO

Colocamos el riel bajo los soportes y lo aseguramos girando las pestañas.

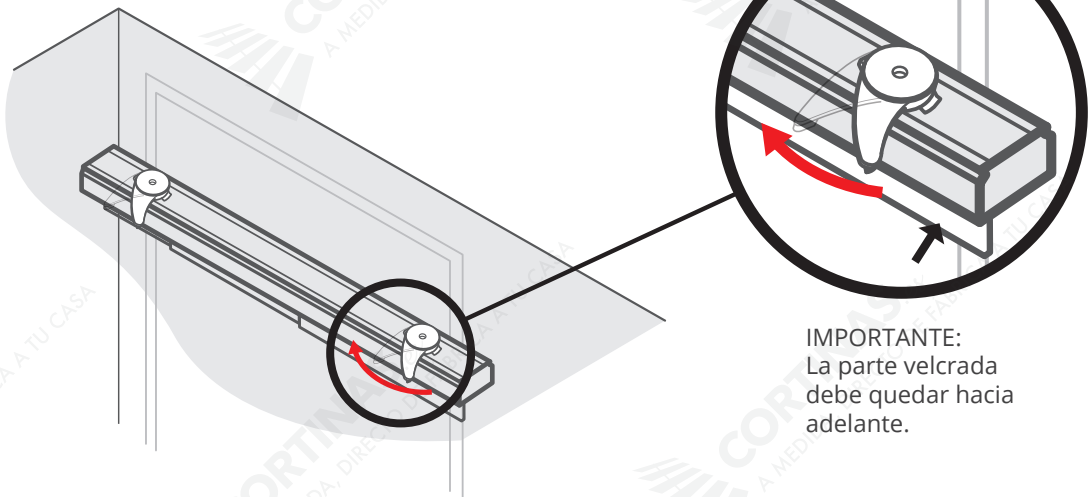

IMPORTANTE:
La parte velcroada debe quedar hacia adelante.

05. ACCIONAR EL PANEL JAPONÉS

Comprobamos que el mecanismo funciona correctamente.

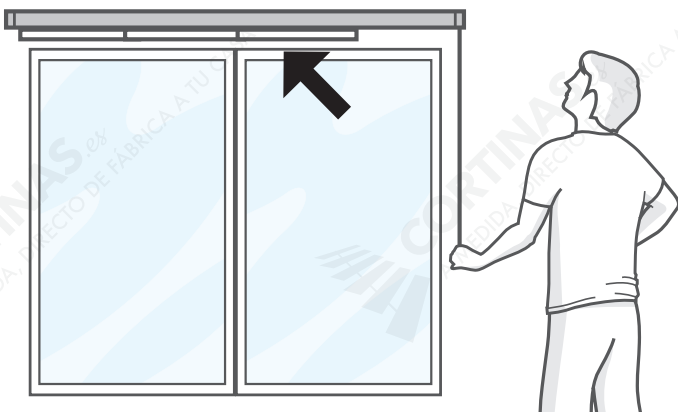

06. COLGAR LOS PANELES

Fijamos los paneles a las portateclas, adhiriendo la pieza de velcro del panel con la de la portatecla.



07. INSERTAR LAS PLETINAS

Introducimos las pletinas en los bolsillos inferiores de los paneles, para que éstos queden rectos.

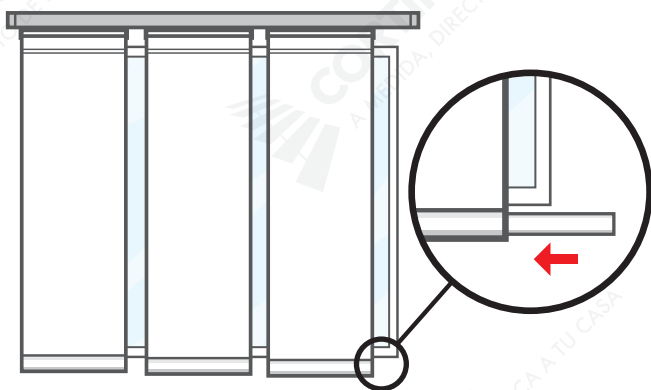

08. COLOCAR EL CONTRAPESO

Separamos las dos mitades con ayuda de un destornillador.

Introducimos el cordón en el hueco y volvemos a encajar las dos mitades.

